



INSTRUCCIONES PARA EL USO DEL LAVAVAJILLAS

GRACIAS por adquirir este producto de alta calidad. Si tiene algún problema y no lo encuentra en la sección de RESOLUCIÓN DE PROBLEMAS, visite nuestro sitio Web en www.whirlpool.com para obtener más información. Si de todas formas necesita asistencia, llámenos al 1-800-253-1301. En Canadá, visite nuestro sitio Web www.whirlpool.ca o llámenos al 1-800-807-6777.

Tenga a la mano el modelo y número de serie ubicados cerca de la puerta a mano derecha o izquierda del interior del lavavajillas.

Para obtener acceso a "Instrucciones para el usuario del lavavajillas" en español, o para obtener información adicional acerca de su producto, visite: www.whirlpool.com

Tenga listo su número completo de modelo y de serie. Puede encontrar su número de modelo y de serie en la etiqueta ubicada cerca de la puerta, al lado derecho o izquierdo del interior del lavavajillas.

Seguridad del lavavajillas

Su seguridad y la de los demás son muy importantes.

Esta guía de referencia rápida incluye muchos mensajes de seguridad importantes sobre su electrodoméstico. Lea y obedezca siempre todos los mensajes de seguridad.



Este es el símbolo de alerta de seguridad.

Este símbolo lo alerta de posibles riesgos que pueden matar o lesionar a otros y a usted mismo.

Todos los mensajes de seguridad vendrán después del símbolo de alerta de seguridad y verá las palabras "PELIGRO" o "ADVERTENCIA". Estas palabras significan:

 **PELIGRO**

Usted puede morir o quedar severamente lesionado si no sigue las instrucciones de inmediato.

 **ADVERTENCIA**

Usted puede morir o quedar severamente lesionado si no sigue las instrucciones.

Todos los mensajes de seguridad le indicarán el posible riesgo, cómo reducir las posibilidades de lesiones y obtendrá información de lo que puede suceder si no cumple con las instrucciones.

INSTRUCCIONES DE SEGURIDAD IMPORTANTES

ADVERTENCIA: Al utilizar el lavavajillas, tome medidas básicas como las siguientes:

- Lea todas las instrucciones antes de utilizar el lavavajillas.
- Use el lavavajillas solo para las funciones para las que fue diseñado.
- Utilice solo detergentes o abrillantadores recomendados para su uso en lavavajillas y no los deje al alcance de los niños.
- Al meter la carga al lavavajillas:
 - 1) Coloque los elementos afilados de manera que no puedan estropear la junta de la puerta.
 - 2) Meta los cuchillos filosos con los mangos hacia arriba para reducir el riesgo de lesiones por cortaduras.
- No meta artículos de plástico a menos que sean aptos para el lavavajillas o similar. Consulte las recomendaciones del fabricante de todos los artículos de plástico si no llevan esta advertencia.
- No toque la resistencia durante o inmediatamente después del uso.
- No ponga en funcionamiento el lavavajillas a menos que todos los paneles del compartimiento estén bien puestos en su lugar.
- No manipule los mandos.
- No maltrate, se siente ni se pare sobre la puerta, tapa o las canastillas para platos del lavavajillas.
- Para reducir el riesgo de lesiones, no permita que los niños jueguen ni dentro ni sobre el lavavajillas.
- En ciertas condiciones, un sistema de agua caliente que no se haya utilizado durante dos semanas o más puede producir hidrógeno. EL HIDRÓGENO ES EXPLOSIVO. Si el sistema de agua caliente no se ha utilizado durante un periodo semejante, antes de utilizar el lavavajillas abra todas las llaves de agua caliente y deje correr el agua durante varios minutos. De este modo se eliminará el hidrógeno acumulado. Dado que el gas es inflamable, no fume ni utilice flamas abiertas en esos momentos.
- Quítele al lavavajillas viejo la puerta o tapa del compartimiento de lavado al sacarlo de servicio o desecharlo.

CONSERVE ESTAS INSTRUCCIONES

Advertencias de la Proposición 65 del estado de California:

ADVERTENCIA: Este producto contiene una o más sustancias químicas identificadas por el estado de California como causantes de cáncer.

ADVERTENCIA: Este producto contiene una o más sustancias químicas identificadas por el estado de California como causantes de defectos congénitos o algún otro tipo de daños en la función reproductora.

INSTRUCCIONES PARA LA PUESTA A TIERRA

- Para un lavavajillas puesto a tierra y conectado por medio de un cordón: El lavavajillas debe estar puesto a tierra. En caso de mal funcionamiento o descompostura, la conexión a tierra reducirá el riesgo de una descarga eléctrica al proporcionar una vía de menor resistencia para la corriente eléctrica. El lavavajillas está equipado con un cordón que tiene un conductor de puesta a tierra de equipo y un enchufe de conexión a tierra. El enchufe debe ir enchufado en el tomacorriente adecuado que esté instalado y puesto a tierra de conformidad con la reglamentación vigente.

ADVERTENCIA: La conexión inadecuada del equipo o conductor de puesta a tierra puede provocar riesgos de descarga eléctrica.

Consulte a un electricista calificado o a un representante de servicio si no está seguro que el lavavajillas esté bien conectado a tierra. No modifique el enchufe que viene con el lavavajillas si no encaja con la toma; pida a un electricista profesional que le instale una toma adecuada.

- **Para un lavavajillas conectado permanentemente:**

El lavavajillas debe ir conectado a un sistema de cableado de metal puesto a tierra permanente o un conductor de puesta a tierra de equipos debe correr con los conductores de circuito e ir conectado a la terminal de puesta a tierra del equipo o a la derivación del lavavajillas.

CONSERVE ESTAS INSTRUCCIONES



⚠ ADVERTENCIA

Consejos sobre riesgos posibles:

No utilice al lavavajillas hasta que quede totalmente instalado.

No presione la puerta abierta hacia abajo.

Hacerlo puede generar una lesión o cortadura severa.

Inicio rápido:

- 1 Prepare y cargue el lavavajillas.**

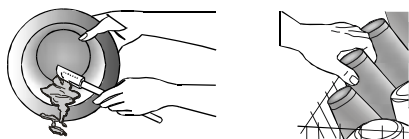

- 3 Seleccione un ciclo y opción.**

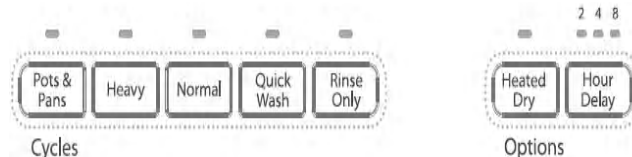

- 2 Añada detergente para lavar y abrillantar.**

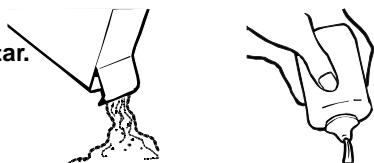

- 4 Presione iniciar.**



Uso del lavavajillas:

PASO 1:

Prepare y cargue el lavavajillas.

IMPORTANTE: Quite sobrantes de comida, huesos, palillos y cualquier otro objeto duro de los platos. Quiteles las etiquetas a los contenedores antes de lavarlos.

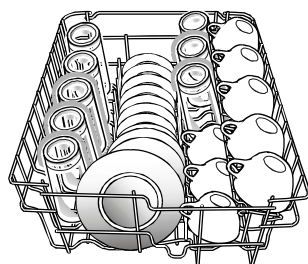

Canastilla superior

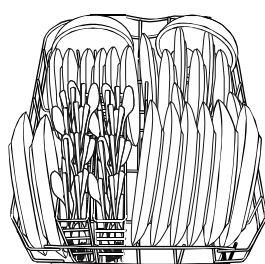

Canastilla inferior

- Asegúrese de que nada impida la rotación libre del brazo de rocío. Es importante que el rocío de agua llegue a todas las superficies sucias.
- Asegúrese de que cuando la puerta del lavavajillas este cerrada, no haya objetos que obstruyan el dosificador de detergente.
- Los objetos deben cargarse con las superficies sucias hacia abajo y hacia adentro del área de rocío, tal como se ilustra. Esto mejorará los resultados de limpieza y secado.

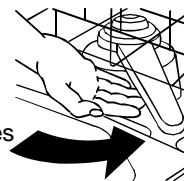

- Evite sobreponer los objetos como tazones o platos que pudieran atrapar los restos de comida.
- Ponga los objetos de plástico, las piezas pequeñas y la cristalería en la canastilla superior. Meta solamente los objetos de plástico que tengan la leyenda "a prueba de lavavajillas".
- Para evitar los ruidos de golpeteo durante el funcionamiento, cargue los platos de manera que no se toquen el uno al otro. Asegúrese que los objetos ligeros queden bien fijos en las canastillas.
- Al meter objetos de plata, siempre ponga los artículos filosos apuntando hacia abajo y evite que se "aglomeren" tal como se ilustra.

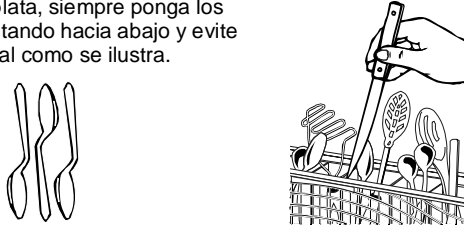

PASO 2:

Añadir detergente:

NOTA: Si no piensa echar a andar un ciclo de lavado en breve, ponga el ciclo de enjuagado. No use detergente.

- Solo use detergente para lavavajillas automáticos. Añada detergente en polvo, líquido o en tabletas justamente antes de iniciar el ciclo.
- El detergente para lavavajillas automáticas fresco dará mejores resultados de limpieza. Guarde el contenedor de detergente herméticamente cerrado en un lugar fresco y seco.

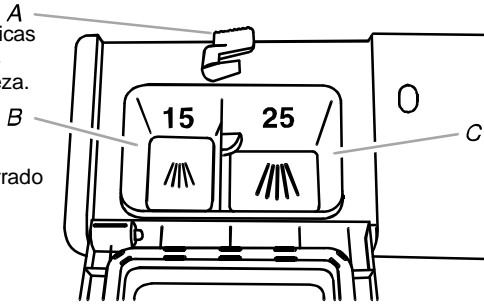

A. Pestillo de la tapa C. Sección de lavado principal
B. Sección de prelavado

- La cantidad de detergente depende de:
¿Qué tanta mugre permanece en estos objetos? - Las cargas muy sucias requieren más detergente.
La dureza del agua - si utiliza muy poco en agua dura, los platos no quedarán limpios. Si utiliza demasiado en agua blanda, la cristalería quedará esmerilada.

Agua blanda a media (0-6 granos por galón, [3.78 l]) [generalmente agua con suavizante de agua y cierta agua urbana].
Agua media a dura (7-12 granos por galón [3.78]) [agua de pozo y cierta agua urbana].

- Dependiendo de la dureza del agua, llene la sección de lavado principal del dosificador tal como se ilustra. Llene la sección de prelavado al nivel indicado, si fuera necesario.

NOTA: Las cantidades de llenado son para detergente en polvo estándar. Siga las instrucciones del paquete al usar otro detergente de lavavajillas.

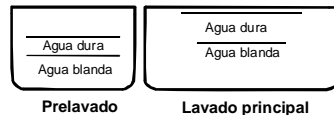

Añadir abrillantador:

- Su lavavajillas fue diseñada para utilizar abrillantador para un mejor rendimiento del secado. Sin el abrillantador, sus platos y el interior del lavavajillas contendrán humedad excesiva. La opción de secado en caliente no rendirá como debe sin el abrillantador.
- El abrillantador evita que el agua forme gotitas que pueden secarse y dejar huellas o manchas. También mejora el secado al dejar que el agua se drene totalmente de los platos durante el enjuagado final.
- El abrillantador ayuda a reducir el exceso de humedad en las canastillas de platos y al interior de su lavavajillas.
- Revise el indicador de abrillantador. Añada abrillantador cuando la ventana del indicador se vea vacía.
- Para añadir abrillantador, dé vuelta a la tapa del dosificador según las manecillas del reloj. Para añadir abrillantador, dé vuelta a la tapa del dosificador según las manecillas del reloj y levante. Vierta abrillantador dentro de la abertura hasta que la ventana del indicador se vea llena. Cambie la tapa del dosificador y dé vuelta según las manecillas del reloj. Asegúrese que la tapa esté totalmente bloqueada

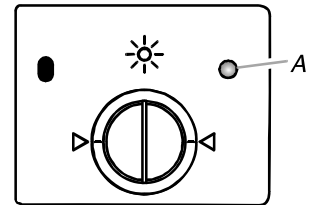

A. Indicador

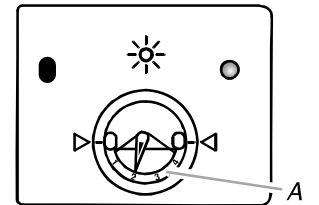

A. Configuración ajustable

NOTA: Para la mayoría de las condiciones de agua, la configuración de fábrica #2 dará buenos resultados. Si tiene agua dura o nota anillos o manchas, intente con una configuración mayor. Dé vuelta al regulador de flecha dentro del dosificador utilizando ya sea los dedos o insertando un desarmador plano dentro del centro de la flecha para darle vuelta.

PASO 3:

Seleccionar un ciclo:

NOTA: Los ciclos y opciones más pesados afectan la duración del ciclo.

Ollas y sartenes: se utiliza para utensilios muy sucios objetos difíciles de lavar.

Lavado pesado - úselo para mugre pesada de alimentos.

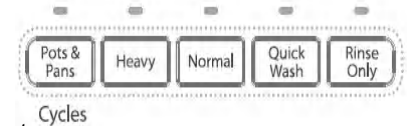

Normal - úselo para mugre normal de alimentos. La etiqueta de uso de energía es en función de este ciclo.

Lavado rápido - úselo para cargas preenjuagadas o ligeramente sucias.

Solo enjuague - (no aplica ninguna opción para este ciclo) no utilice detergente. Un enjuague evita que los restos de comida se sequen en los platos y reduce la formación de olores en su lavavajillas hasta que esté listo para lavar una carga completa.

Selecciona opciones:

- La opción de secado caliente debe utilizarse para que los platos se sequen mejor. Cuando la opción de secado caliente se selecciona, la luz está encendida.
- Para ahorrar energía, se puede utilizar una opción que no implique el secado caliente.

- Retardo de horas:(cualquier ciclo) ofrece la opción de iniciar el lavavajillas automáticamente en un momento ulterior. Seleccione un ciclo de lavado y las opciones. Presione retardo hasta alcanzar la hora deseada de retardo para iniciar. Presione START/RESUME [INICIAR/REANUDAR] Cierre bien la puerta.

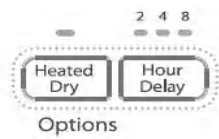

PASO 4:

Iniciar o reanudar un ciclo:

- Deje correr el agua caliente en el fregadero cercano a su lavavajillas hasta que el agua salga caliente. Cierre el agua.
- Presione la puerta para que quede bien cerrada. La puerta cierra con pestillo automáticamente. Presione el botón de control del ciclo deseado. Presione START/RESUME [INICIAR/REANUDAR]
- Puede añadir un artículo en cualquier momento antes que inicie el lavado principal. levante el pestillo de la puerta para detener el ciclo. Abra la puerta lentamente y meta el artículo. Cierre bien la puerta hasta que queda cerrada con el pestillo. Presione START/RESUME [INICIAR/REANUDAR] para echar a andar el lavavajillas.
- Los indicadores de estado de ciclo le permiten seguir el avance del ciclo de su lavavajillas. El indicador "Lavar" resplandece cuando el ciclo finaliza.

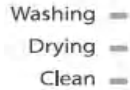

Cuidado del lavavajillas

Limpieza del lavavajillas

Limpie la parte exterior del lavavajillas con un paño suave y húmedo, y detergente suave. Si su lavavajillas tiene exterior de acero inoxidable, le recomendamos un limpiador para acero inoxidable.

NOTA: No limpie el interior del lavavajillas hasta que se haya enfriado. Limpie el interior del lavavajillas con una pasta de detergente para lavavajillas en polvo y agua, o use detergente líquido para lavavajillas en una esponja húmeda.

Un enjuague con vinagre blanco puede quitar las manchas y la película. El vinagre es un ácido y si lo usa con demasiada frecuencia podría dañar su lavavajillas.

Ponga 2 tazas (500 ml) de vinagre blanco en un vaso o en una taza de medir a prueba de lavavajillas en la canastilla inferior. Eche a andar el lavavajillas en el ciclo de lavado completo en la opción secado por aire o en otra de secado con ahorro de energía. No use detergente. El vinagre se mezclará con el agua de lavado.

Si tiene una holgura de aire de drenado, revísela y límpiela si el lavavajillas no está drenando bien.

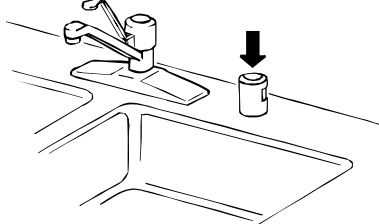

Limpieza de los filtros

Para mejorar el rendimiento y los resultados, hay que limpiar la unidad del filtro con regularidad. El filtro quita las partículas de alimentos del agua del lavado eficazmente, para que el agua puede recircular durante el ciclo. Por eso, es bueno quitar frecuentemente las partículas de alimentos grandes atrapadas en el filtro enjuagando el filtro principal, el colador de metal y el filtro fino bajo agua corriente. Todo el sistema de filtros debería lavarse una vez al mes.

■ Para quitar la unidad del filtro, dé 1/4 de vuelta al filtro principal contrario a las manecillas del reloj y súbalo para remover.

■ Para limpiar el filtro principal y el fino, use una brocha para limpiar.

Después, reensamble las partes del filtro tal como se ilustra y vuelva a insertar toda la unidad en el lavavajillas, poniéndolo en su lugar y dándole 1/4 de vuelta al filtro principal según las manecillas del reloj para fijarlo en su lugar.

NOTA: El lavavajillas no debe utilizarse nunca sin los filtros. Si se cambia el filtro de forma incorrecta, el rendimiento puede empeorar, llegando a estropear los platos y utensilios.

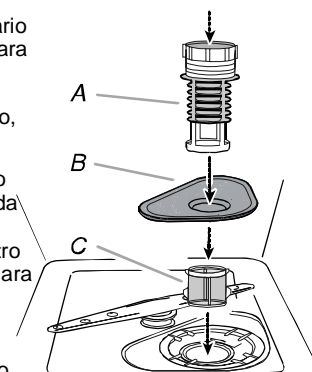

A. Filtro principal
B. Colador de metal
C. Filtro fino

Almacenaje del lavavajillas:

Si no va a utilizar el lavavajillas durante el verano, cierre el suministro de agua y de corriente al lavavajillas. Durante el invierno, si el lavavajillas fuera estar expuesto a temperaturas cerca del punto de congelación o si se deja en una casa de temporada como una segunda casa o de vacaciones, evite que el agua lo dañe solicitando que personal del servicio autorizado se lo acondicionen para el invierno.

Resolución de problemas:

Primero intente resolver el problema con las soluciones que le sugerimos aquí o visite nuestro sitio Web y las preguntas frecuentes de referencia (Preguntas frecuentes) para evitar en lo posible el costo de una visita de servicio.

En los EE.UU., www.whirlpool.com; en Canadá, www.whirlpool.ca

El lavavajillas no está funcionando correctamente.

- El lavavajillas no echa a andar o se para durante el ciclo.
 - ¿Está la puerta bien cerrada y con el pestillo?
 - ¿Se seleccionó el ciclo correcto?
 - ¿Está la luz de START/RESUME [INICIAR/REANUDAR] encendida?
 - Presione START/RESUME [INICIAR/REANUDAR]
 - El lavavajillas, ¿recibe corriente? ¿Está fundido algún fusible de la casa o se disparó el interruptor de circuito? Cambie el fusible o reinicie el interruptor de circuito. Si el problema persiste, llame a un electricista.
 - ¿El motor se paró debido a una sobrecarga? El motor se reinicia automáticamente en un par de minutos. Si no se reinicia, llame al servicio técnico.
 - Si hubiera una válvula de cierre de agua instalada, ¿está abierta?
- El agua permanece en el lavavajillas.
 - ¿Terminó el ciclo?

- El detergente permanece en la sección cubierta del dosificador.
 - ¿Terminó el ciclo?
 - El detergente, ¿está libre de terrones? Cambie el detergente si fuera necesario.
- Hay residuos blancos al frente del panel de acceso.
 - ¿Se utilizó demasiado detergente?
 - ¿La marca de detergente está haciendo mucha espuma? Intente con otra marca para reducir o eliminar la formación de espuma.
- Olores en el lavavajillas.
 - ¿Se lavan los platos solo cada 2 o 3 días? Eche a andar un ciclo de enjuague una o dos veces al día hasta que complete toda la carga.
 - ¿Tiene el lavavajillas un olor a plástico? Eche a andar un enjuague con vinagre, tal como se indica en la sección de "Cuidado del lavavajillas".
- Hay condensación en la barra de cocina (modelos integrados).
 - ¿Está el lavavajillas alineado con la barra de cocina? La humedad de la rejilla de ventilación de la consola del lavavajillas puede formar condensación en la barra de cocina. Consulte las instrucciones de instalación para obtener más información.

Los platos no se secan completamente.

■ Los platos no se secan completamente.

¿Uso un abrillantador? Su lavavajillas fue diseñada para utilizar abrillantador para un mejor rendimiento del secado. Sin el abrillantador, sus platos y el interior del lavavajillas contendrán humedad excesiva. La opción de secado en caliente no rendirá como debe sin el abrillantador.

■ Los platos no están secos.

¿Cargó su lavavajillas para permitir el drenaje adecuado de agua? No la sobrecargue. Use un abrillantador líquido para acelerar el secado.
¿Los objetos de plástico quedan mojados? Es necesario a menudo secarlos con un trapo. ¿Está el dosificador de abrillantador vacío?
¿Utilizó la opción de secado por aire o de ahorro de energía? Use una opción de secado por calor para secar los platos.

■ Hay exceso de humedad en las canastillas y al interior del lavavajillas.

Revise el indicador del abrillantador para ver que haya abrillantador en el dosificador.

Lunares y manchas en los platos.

■ Hay lunares y película en los platos.

¿Es el agua dura o ésta tiene un alto contenido de minerales? Acondicionar el agua de enjuague final con un abrillantador líquido ayuda a eliminar los lunares y la película. Mantenga el dosificador del abrillantador lleno. Use siempre una opción de alta temperatura. Si la dureza del agua es de 13 granos en adelante, se recomienda enfáticamente que instale un suavizador de agua doméstico. Si no desea tomar agua suavizada, pida que le instalen en el suavizador en el suministro de agua caliente.

¿Es la temperatura del agua muy baja? A fin de sacarle el mayor provecho a su lavavajillas, el agua deberá estar a 120°F (49°C) cuando ingrese al lavavajillas.

¿Usó la cantidad correcta de detergente efectivo? Solo use detergentes para lavavajillas. No use menos de 1 cucharada sopera (15 gr.) por carga. El detergente debe estar fresco para que sea efectivo. La mugre pesada y/o el agua dura generalmente requieren detergente extra.

¿La presión doméstica del agua, es lo suficiente mente alta como para llenar adecuadamente el lavavajillas? La presión de agua doméstica debe ser de entre 20 a 120 psi (138 a 828 kPa) para que el lavavajillas se llene bien. Si tiene dudas sobre la presión de su agua, llame a un plomero calificado y autorizado.

NOTA: Para quitar lunares y película de la cristalería, saque todos los objetos de plata y metal y eche a andar un enjuague con vinagre tal como se indica en la sección "Cuidado del lavavajillas".

■ La película de sílice o el esmerilado (la película de sílice es lechosa; es un depósito con los colores del arco iris; el esmerilado es una película turbia).

En ocasiones hay una reacción hidráulica o química con algunos tipos de cristalería. Esto lo provoca generalmente alguna combinación de agua blanda o suavizada, soluciones de lavado alcalinas, enjuague insuficiente, sobrecarga del lavavajillas y el calor del secado. Quizá no sea posible evitar el problema, excepto si hace el lavado a mano. Para reducir la velocidad del proceso, use una cantidad mínima de detergente, pero que no sea menor a una cucharada sopera (15 gr.) por carga. Use un abrillantador y descargue el lavavajillas para que el enjuague sea a profundidad. La película de sílice y el esmerilado son permanentes y no pueden quitarse. No utilice el secado por calor.

■ Hay lunares blancos en los utensilios de cocina con acabado antiadherente.

¿Sacó el detergente del lavavajillas la curación de los utensilios de cocina? Vuelva a curar los utensilios de cocina después de haberlos lavado en el lavavajillas.

■ Hay manchas cafés en los platos y al interior del lavavajillas.

¿Tiene el agua un alto contenido en hierro? Vuelva a lavar los platos con entre 1 a 3 cucharas soperas (5 a 15 ml) de cristales de ácido cítrico añadidos a la sección con tapa del dosificador de detergente. No use detergente. Continúe con un ciclo de lavado normal con detergente. Si se necesita un tratamiento de frecuencia mayor a intervalos de cada 2 meses, se sugiere la instalación de una unidad removedora de hierro.

■ Marcas negras o grises en los platos.

¿Los objetos de aluminio rozan con los platos durante el lavado? Los objetos de aluminio desechables pueden descomponer el lavavajillas y provocar marcas. Lávelos a mano. Quite las marcas de aluminio utilizando un limpiador abrasivo suave.

■ Hay manchas color naranja en los platos de plástico o al interior del lavavajillas.

¿Se meten grandes cantidades de alimentos de tomate en los platos que van al lavavajillas? Quizá sea necesario utilizar un producto que quite las manchas para retirarlas de su lavavajillas. Las manchas no afectarán el rendimiento del lavavajillas.

Ruidos:

■ Sonidos de chirridos, crujidos o zumbidos.

Un objeto duro ha ingresado al módulo de lavado (en algunos modelos). Cuando el objeto queda pulverizado, el sonido deberá parar. Si el sonido persiste después de un ciclo completo, llame al servicio técnico.

La vajilla no queda totalmente limpia:

■ Restos de comida dejados en los platos.

¿Está el lavavajillas cargado adecuadamente?

¿Elegió el ciclo que describe la mugre más difícil en su lavavajillas?

Si tiene más objetos con mugre más pesada, utilice un ciclo más pesado.

¿Es la temperatura del agua muy baja? A fin de sacarle el mayor provecho a su lavavajillas, el agua deberá estar a 120°F (49°C) cuando ingrese al lavavajillas.

¿Usó la cantidad correcta de detergente fresco? Solo use detergentes recomendados para lavavajillas. No use menos de 1 cucharada sopera (15 gr.) por carga. El detergente debe estar fresco para que sea efectivo. La mugre pesada y/o el agua dura generalmente requieren detergente extra.

¿Está el detergente hecho pasta en el dosificador? Solo use detergente fresco. No permita que el detergente permanezca durante varias horas en un dosificador húmedo. Limpie el dosificador si tiene detergente hecho pasta.

¿Está el brazo de la bomba o el rociador tapado por etiquetas de botellas y latas?

¿La presión doméstica del agua, es lo suficiente mente alta como para llenar adecuadamente el lavavajillas? La presión del agua doméstica deberá ser de entre 20 a 120 psi (138 a 828 kPa) para que el lavavajillas se llene adecuadamente. Si tiene dudas sobre la presión de su agua, llame a un plomero calificado y autorizado.

¿Los altos niveles de espuma de jabón reducen la velocidad del brazo de lavado? No utilice jabón o detergentes para ropa. Solo use detergentes recomendados para lavavajillas.

Los platos se dañan durante el ciclo:

■ Los platos se desportillan.

¿Cargó el lavavajillas bien? Meya los platos y vasos de manera que estén estables y no se golpeen entre sí por la acción del lavado. Minimice el efecto de desportillado moviendo la canastilla hacia dentro y afuera lentamente.

NOTA: Las antigüedades, el cristal achaflanado y otros tipos similares de porcelana y cristalería sean quizá muy delicado para un lavavajillas automático. Lávelos a mano.

GARANTÍA DE ELECTRODOMÉSTICOS GRANDES DE WHIRLPOOL CORPORATION

GARANTÍA LIMITADA

Durante un año a partir de la fecha de compra, cuando este electrodoméstico entre en operación y se mantenga de conformidad con las instrucciones adjuntas al producto, Whirlpool Corporation ó Whirlpool Canada LP (en lo sucesivo "Whirlpool") cubrirá las partes especificadas de fábrica y mano de obra para corregir los defectos en materiales y mano de obra. El servicio lo deberá dar una compañía de servicio designada por Whirlpool. Esta garantía limitada es válida únicamente en los EE.UU. o Canadá y aplica solo cuando el electrodoméstico se utilice en el país donde fue adquirido. Esta garantía limitada no aplica fuera de los 50 Estados Unidos y Canadá. Se requiere un comprobante original de la compra a fin de obtener el servicio bajo esta garantía limitada.

LA GARANTÍA EXCLUYE LO SIGUIENTE:

Esta garantía limitada no cubre:

1. Visitas de servicio para corregir la instalación del electrodoméstico, enseñarle a usted cómo utilizarlo, cambiar o reparar fusibles domésticos o corregir el cableado o plomería domésticos.
2. Las visitas de servicio para reparar o cambiar los focos del electrodoméstico, filtros de aire o filtros de agua. La cobertura de la garantía excluye las partes consumibles.
3. Las reparaciones cuando utilice su electrodoméstico para otros usos que no sean los normales, de una familia individual doméstica o cuando se utilice de forma contraria a las instrucciones dirigidas al usuario u operador o a las instrucciones de instalación publicadas.
4. Daño que resulte de accidentes, modificaciones, mal uso, abuso, incendio, inundaciones, fuerza mayor, mala instalación, instalación que no cumpla con los códigos eléctricos o de plomería, o el uso de consumibles o productos de limpieza que no estén autorizados por Whirlpool.
5. Daños cosméticos como rayones, abolladuras, astillamiento u otro tipo de daños a los acabados del electrodoméstico, a menos que tal daño se genera por defectos en los materiales o mano de obra y se reporte a Whirlpool en un lapso de 30 días a partir de la fecha de compra.
6. Cualquier pérdida de alimentos debido a fallas en el refrigerador o congelador.
7. Los costos asociados con la remoción del electrodoméstico de su casa para efectos de reparación. Este electrodoméstico fue diseñado para repararse en casa y esta garantía solo cubre el servicio doméstico in situ.
8. Las reparaciones a las partes o sistemas que resulten de modificaciones no autorizadas hechas al electrodoméstico.
9. Gastos de viaje y transportación para el servicio del producto si su electrodoméstico está ubicado en un área remota donde el servicio por parte de un técnico autorizado Whirlpool no esté disponible.
10. La remoción o reinstalación de su electrodoméstico si está instalado en un lugar inaccesible o si no se instaló de conformidad con las instrucciones de instalación publicadas.
11. Los electrodomésticos grandes a los que se les haya quitado o modificado el número original de modelo o serie o que éstos no se puedan determinar fácilmente. Esta garantía no será válida si el número de serie de fábrica ha sido modificado o quitado del electrodoméstico.

El costo de reparación o cambio bajo estas circunstancias excluidas lo deberá cubrir el cliente.

EXONERACIÓN DE RESPONSABILIDAD DE GARANTÍAS IMPLÍCITAS; LÍMITE DE GARANTÍA

EL ÚNICO Y EXCLUSIVO RECURSO LEGAL DEL CLIENTE BAJO ESTA GARANTÍA LIMITADA SERÁ LA REPARACIÓN DEL PRODUCTO, TAL COMO LO PREVÉ ESTA GARANTÍA. LAS GARANTÍAS IMPLÍCITAS, INCLUSO LAS GARANTÍAS DE COMERCIALIZACIÓN Y ADECUACIÓN PARA UN FIN DETERMINADO, ESTÁN LIMITADAS A UN AÑO O AL PERIODO MÁS CORTO PERMITIDO POR LA LEY. WHIRLPOOL NO SERÁ RESPONSABLE DE DAÑOS INCIDENTALES O CONSECUENCIALES. ALGUNOS ESTADOS Y PROVINCIAS NO PERMITEN LA EXCLUSIÓN O LIMITACIÓN DE DAÑOS INCIDENTALES O CONSECUENCIALES, O LIMITACIONES EN LA DURACIÓN DE LAS GARANTÍAS IMPLÍCITAS DE COMERCIALIZACIÓN Y ADECUACIÓN, POR LO TANTO, ESTAS EXCLUSIONES O LIMITACIONES QUIZÁ NO APLIQUEN EN SU CASO EN PARTICULAR. ESTA GARANTÍA LE DA A USTED DERECHOS LEGALES ESPECÍFICOS Y TENDRÁ TAMBIÉN OTROS DERECHOS QUE PUEDEN VARIAR ENTRE ESTADOS O PROVINCIAS.

Si radica fuera de los 50 Estados Unidos y Canadá, póngase en contacto con su distribuidor autorizado Whirlpool para determinar si hubiera otra garantía aplicable. 9/07

Si desea información adicional del producto o para consultar las preguntas frecuentes en los EE.UU., visite www.whirlpool.com. En Canadá, visite www.whirlpool.ca.

Si no tiene acceso a Internet y necesita asistencia con el producto, podrá ponerse en contacto con Whirlpool en el número que aparece a continuación.

Tenga a la mano el número de modelo y serie. El modelo y número de serie están ubicados en la etiqueta cerca de la puerta a mano derecha o izquierda del interior del lavavajillas.

Si necesita asistencia o servicio en los EE.UU.; llame al 1-800-253-1301. En Canadá, llame al 1-800-807-6777.

Si necesita otro tipo de asistencia, escribanos a Whirlpool e incluya sus preguntas o inquietudes:

En los EE.UU.:

Whirlpool Brand Home Appliances
Customer eXperience Center
553 Benson Road
Benton Harbor, MI 49022-2692

En Canadá:

Whirlpool Brand Home Appliances
Customer Interaction Centre
1901 Minnesota Court
Mississauga, Ontario L5N 3A7

Incluya un teléfono donde podamos localizarlo de día en su correspondencia.

Conserve estas instrucciones y la información del número de modelo para referencia futura.

W10518031

SP PN W10518031

© 2007 Whirlpool Corporation. Todos los derechos reservados. © Marca registrada de Whirlpool, EE.UU. Whirlpool Canada LP, licenciatario en Canadá
Impreso en China

12/07